

cort@rtec

www.cortartec.net



corsem

JUNTAS PARA PUENTES Y VIADUCTOS

PROPIEDADES

Las juntas de expansión de puentes y viaductos CORSEM están diseñadas para permitir los movimientos longitudinales, verticales y las pequeñas rotaciones que se presenta en los tableros de los puentes debido a cambios en las condiciones ambientales, cargas vivas y cambios físicos en los materiales estructurales como expansión, torsión y compresión. Las Juntas de dilatación CORSEM son diseñadas para rellenar juntas y huecos con su perfecta capacidad para absorber movimientos de dilatación de hasta 800 mm. El caucho de nitrilo de alta calidad y su diseño especial garantizan una larga resistencia a los aceites, combustibles, rayos UV, radiación, ozono y otras sustancias químicas. CORTARTEC diseña y desarrolla juntas de dilatación CORSEM con el apoyo de software de cálculo de ingeniería. La selección del tipo de junta de expansión para un proyecto específico está comúnmente determinada por la apertura máxima de la junta estructural.

BENEFICIOS

Las junta de expansión CORSEM se pueden instalar fácilmente con anclajes de acero

• PRUEBA Y CALIDAD

Las juntas de dilatación CORSEM, como todos nuestros productos técnicos, se fabrican con altos estándares de calidad, controladas y probadas según especificaciones internacionales. Los componentes principales dentro del producto caucho y acero, cumplen con los requisitos físicos y mecánicos. Podemos realizar las pruebas necesarias en nuestro propio laboratorio para asegurar la mejor calidad y alto rendimiento.



www.cortartec.net

España-Madrid

Portugal - Lisboa

Argentina - B. Aires

Perú - Lima

Chile - Santiago

Venezuela - Caracas

(+34) 91 0831913

(+351) 21 9824133

(+54) 113 98 84 00 7

(+51) 1 64 19222

(+56) 225 856 932

(+58) 212 720 85 55

info@cortartec.net

geral@cortartec.net

argentina@cortartec.net

peru@cortartec.net

chile@cortartec.net

venezuela@cortartec.net

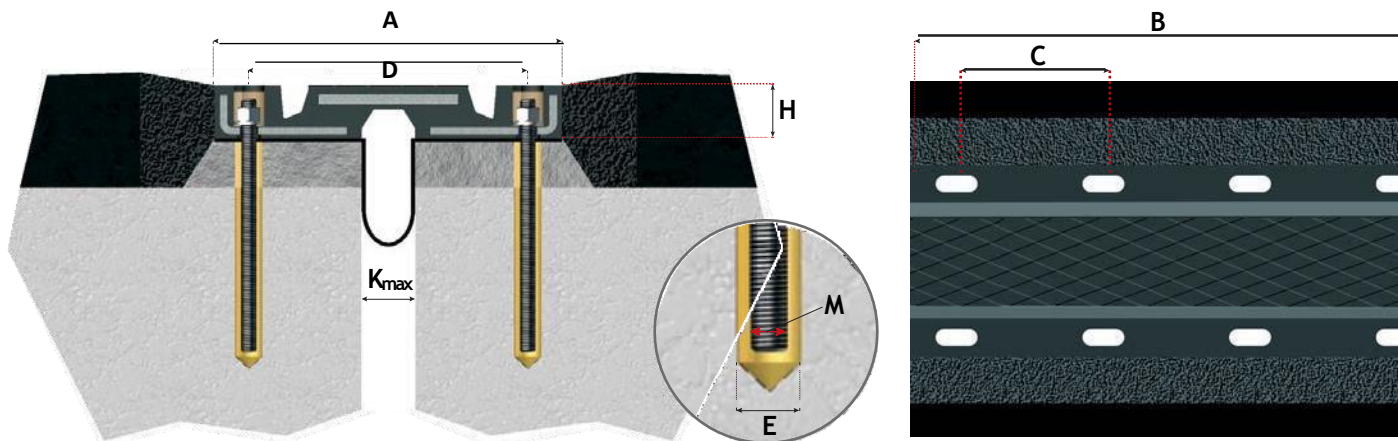

TIPO	MODELO	A (mm)	B (mm)	H (mm)	C (mm)	M (mm)	E (mm)	D (mm)	Vxy (mm)	K(max) (mm)
ST50		272	2000	43	200	M12x200	14	220	50 (±25)	75
ST70		353	2000	46	250	M14x200	16	280	70 (±35)	105
ST80		389	2000	53	250	M16x200	18	300	80 (±40)	115
ST100		589	2000	56	250	M16x200	18	500	100 (±50)	160
ST130		470	2000	80	250	M16x200	18	370	130(+65)	155
ST160		498	2000	84	250	M16x200	18	400	160 (±80)	180
ST250		890	2000	78	250	M20x230	24	790	250 (±125)	300
ST330		1107	1000	100	250	M24x300	27	990	330 (±165)	380

A: Ancho, **B:** Largo, **H:** Alto, **C:** Distancia entre anclajes / largo, **M:** Ancla, **E:** Diámetro del agujero, **D:** Distancia entre anclajes / ancho **Vxy:** Límite de movimiento, **Kmax:** Ancho máximo del espacio.

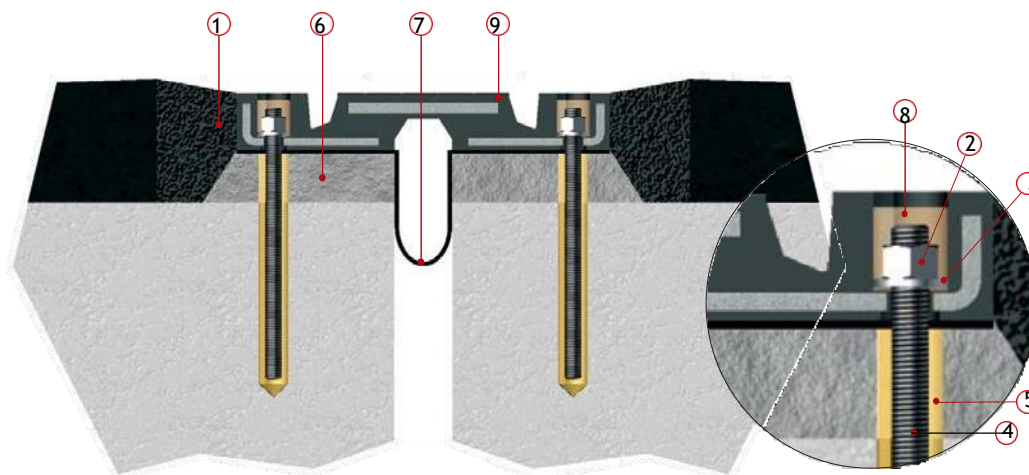

POS	DESCRIPCIÓN	MATERIAL
①	Mortero de transición	Mortero epoxi de transición flexible
②	Tuerca	Acero galvanizado 8.8
③	Arandela	Acero galvanizado 8.8
④	Perno de ancla	Acero galvanizado 8.8
⑤	Buje químico	Adhesivo epoxídico
⑥	Grado de nivelación	Mortero adhesiva resistente a la compresión
⑦	Banda de sellado	EPDM
⑧	Sellador	Silicona de poliuretano autonivelante
⑨	Junta de expansión COR SEM	Acero y caucho de nitrilo

www.cortartec.net

España-Madrid
(+34) 91 0831913
info@cortartec.net

Portugal - Lisboa
(+351) 21 9824133
geral@cortartec.net

Argentina - B. Aires
(+54) 113 98 84 00 7
argentina@cortartec.net

Perú - Lima
(+51) 1 64 19222
peru@cortartec.net

Chile - Santiago
(+56) 225 856 932
chile@cortartec.net

Venezuela - Caracas
(+58) 212 720 85 55
venezuela@cortartec.net

SEM - MK JUNTAS EXPANSIÓN

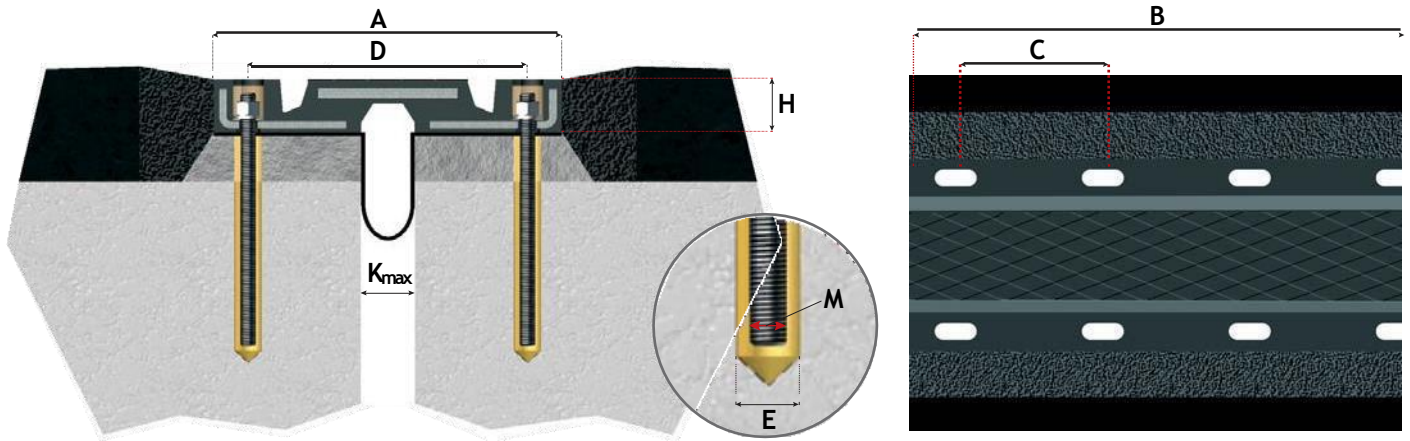

TIPO	MODELO	A (mm)	B (mm)	H (mm)	C (mm)	M (mm)	E (mm)	D (mm)	Vxy (mm)	K(max) (mm)
MK70		272	2000	43	200	M12x200	14	220	70 (+35)	75
MK80		353	2000	46	250	M14x200	16	280	80 (+40)	105
MK100		389	2000	53	250	M16x200	18	300	100 (+50)	120
MK120		589	2000	56	250	M16x200	18	500	120 (+60)	160
MK140		470	2000	80	250	M16x200	18	370	140 (+70)	160
MK180		498	2000	84	250	M16x200	18	400	180 (+90)	190
MK250		890	2000	78	250	M20x230	24	790	250 (+125)	300
MK330		1107	1000	100	250	M24x300	27	990	330 (+165)	380

A: Ancho, **B:** Largo, **H:** Alto, **C:** Distancia entre anclajes / largo, **M:** Ancla, **E:** Diámetro del agujero, **D:** Distancia entre anclajes / ancho **Vxy:** Límite de movimiento, **Kmax:** Ancho máximo del espacio

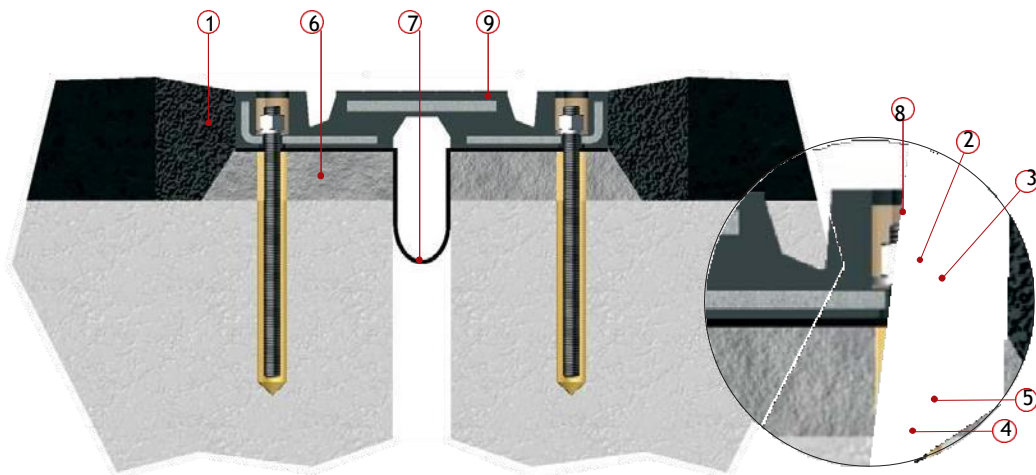

POS	DESCRIPCIÓN	MATERIAL
①	Mortero de transición	Mortero epoxi de transición flexible
②	Tuerca	Acero galvanizado 8.8
③	Arandela	Acero galvanizado 8.8
④	Perno de ancla	Acero galvanizado 8.8
⑤	Buje químico	Adhesivo epoxídico
⑥	Grado de nivelación	Mortero adhesiva resistente a la compresión
⑦	Banda de sellado	EPDM
⑧	Sellador	Silicona de poliuretano autonivelante
⑨	Junta de expansión COR SEM	Acero y caucho de nitrilo

www.cortartec.net

SEM - ALEXPANSION JOINTS

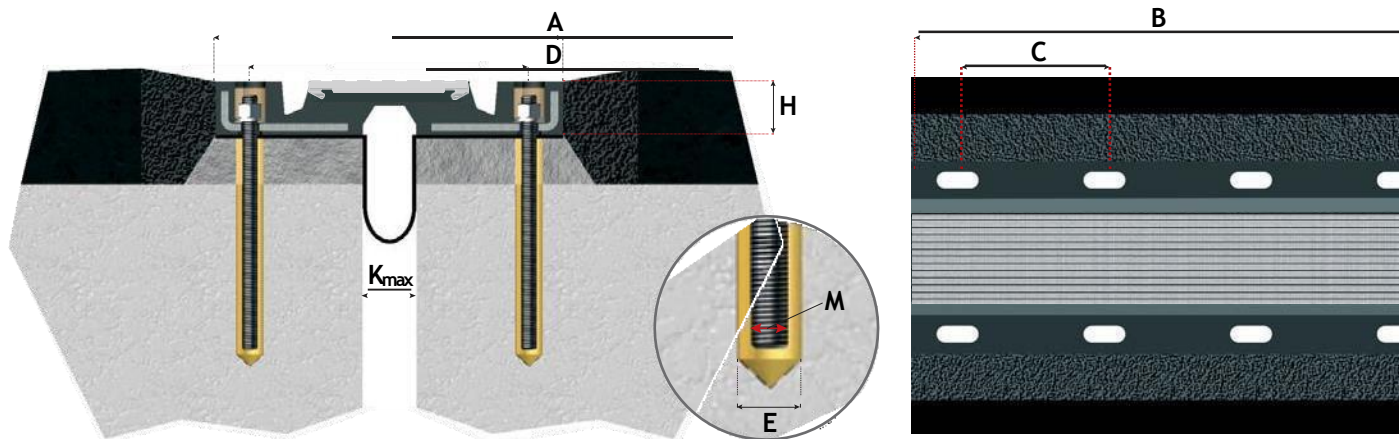

TIPO		A (mm)	B (mm)	H (mm)	C (mm)	M (mm)	E (mm)	D (mm)	Vxy (mm)	K(max) (mm)
AL 50		272	2000	43	200	M12x200	14	220	50 (±25)	75
AL 70		353	2000	46	250	M14x200	16	280	70 (±35)	105
AL 80		389	2000	53	250	M16x200	18	300	80 (±40)	115
AL 100		589	2000	56	250	M16x200	18	500	100 (±50)	160
AL 130		470	2000	80	250	M16x200	18	370	130 (±65)	155
AL 160		498	2000	84	250	M16x200	18	400	160 (±80)	180
AL 250		890	2000	78	250	M20x230	24	790	250 (±125)	300
AL 330		1107	1000	100	250	M24x300	27	990	330 (±165)	380

A: Ancho, **B:** Largo, **H:** Alto, **C:** Distancia entre anclajes / largo, **M:** Ancla, **E:** Diámetro del agujero, **D:** Distancia entre anclajes / ancho **Vxy:** Límite de movimiento, **Kmax:** Ancho máximo del espacio

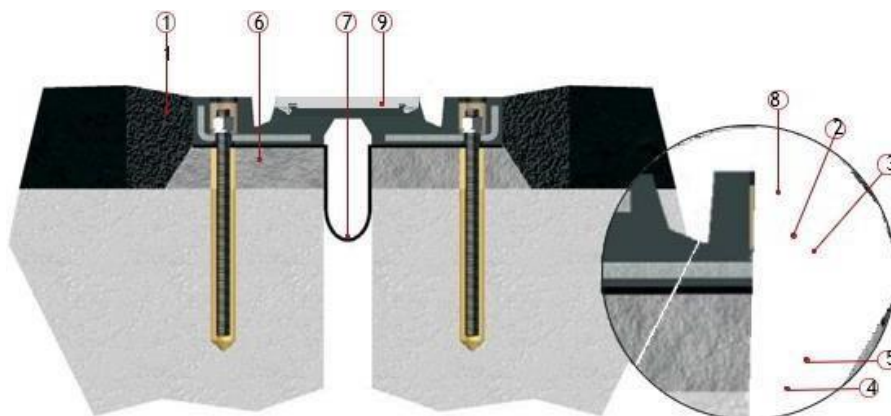

POS	DESCRIPCIÓN	MATERIAL
①	Mortero de transición	Mortero epoxi de transición flexible
②	Tuerca	Acero galvanizado 8.8
③	Arandela	Acero galvanizado 8.8
④	Perno de ancla	Acero galvanizado 8.8
⑤	Buje químico	Adhesivo epoxídico
⑥	Grado de nivelación	Mortero adhesiva resistente a la compresión
⑦	Banda de sellado	EPDM
⑧	Sellador	Silicona de poliuretano autonivelante
⑨	Junta de expansión COR SEM	Acero y caucho de nitrilo

www.cortartec.net

España-Madrid
(+34) 91 0831913
info@cortartec.net

Portugal - Lisboa
(+351) 21 9824133
geral@cortartec.net

Argentina - B. Aires
(+54) 113 98 84 00 7
argentina@cortartec.net

Perú - Lima
(+51) 1 64 19222
peru@cortartec.net



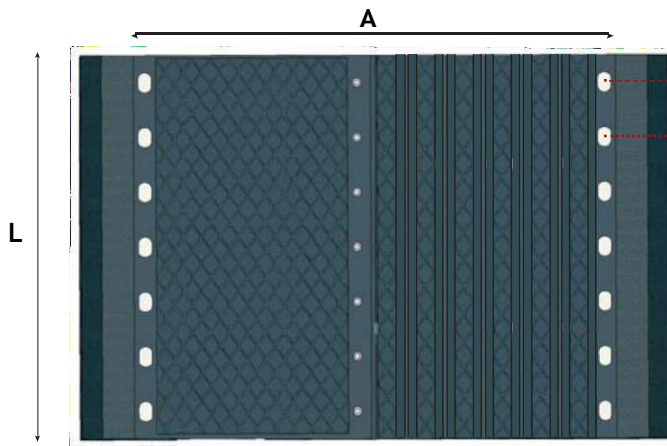
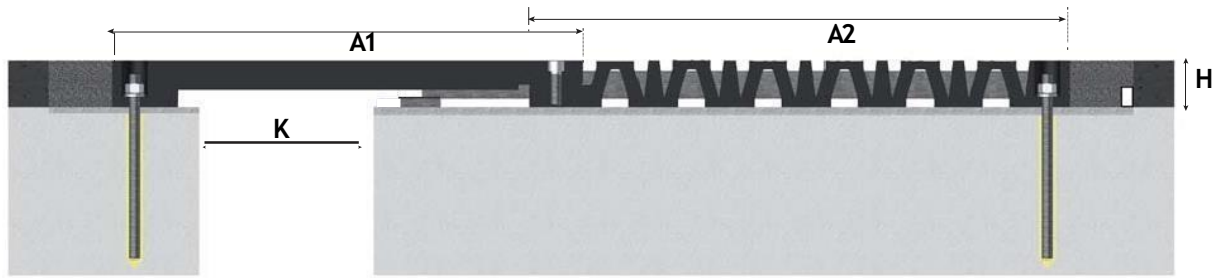

Chile - Santiago
(+56) 225 856 932
chile@cortartec.net

Venezuela - Caracas
(+58) 212 720 85 55
venezuela@cortartec.net

SEM - SIS EXPANSION JOINTS



A: ancho total
 A1: Ancho de elemento fijo
 A2: Ancho del elemento móvil
 L: Largo
 H: Altura
 C: Distancia de los anclajes de anclaje
 h M: Anclaje Vxy: Movimiento máximo
 K: Ancho de la junta estructural en la instalación

TIPO	MODELO	A (mm)	A1 (mm)	A2 (mm)	L (mm)	H (mm)	C (mm)	MxL (mm)	Vxy (mm)	K (mm)
SIS400		1280	670	670	1400	86	200	M20x200	+/-200	220
SIS500		1520	770	820	1400	86	200	M20x200	+/-250	270
SIS600		1760	871	949	1400	86	200	M20x200	+/-300	320
SIS700		2000	972	1088	1400	86	200	M20x200	+/-350	370
SIS800		2240	1073	1227	1400	86	200	M20x200	+/-400	420

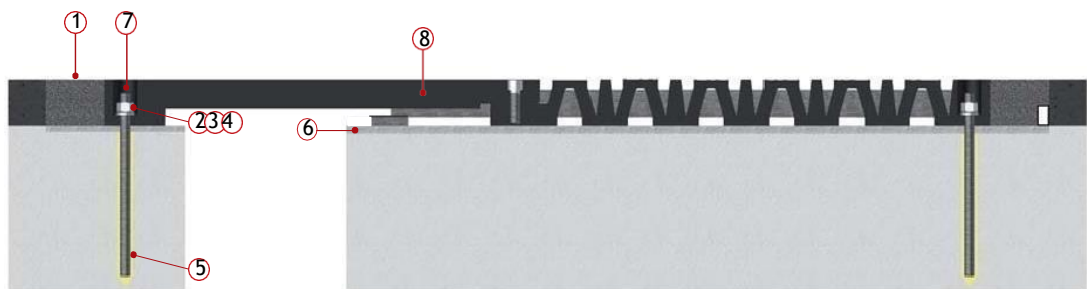

POS	DESCRIPCIÓN	MATERIAL
①	Mortero de transición	Mortero epoxi de transición flexible
②	Tuerca	Acero galvanizado 8.8
③	Arandela	Acero galvanizado 8.8
④	Perno de ancla	Acero galvanizado 8.8
⑤	Buje químico	Adhesivo epoxídico
⑥	Grado de nivelación	Lechada adhesiva resistente a la compresión
⑦	Sellador	Silicona de poliuretano autonivelante
⑧	CORSEM SIS	Acero y Caucho de nitrilo

www.cortartec.net

CORSEM- SIS JUNTAS DE EXPANSIÓN

Sísmica / Juntas de expansión para grandes movimientos

Las juntas de dilatación (junta sísmica) CORTARTEC CORSEM-SIS tienen 2 módulos. Uno de acero con revestimiento de caucho "unidad fija". El otro tiene caucho reforzado con acero que se adapta al movimiento con su forma especial. Este segundo se denomina "unidad móvil".

La capacidad de movimiento de las juntas de dilatación SEM-SIS comienza en 400 mm y tiene una capacidad de hasta 800 mm. La goma de la unidad móvil y la cubierta de la unidad fija tiene una perfecta resistencia a la abrasión. Estas juntas de dilatación se utilizan principalmente en puentes, viaductos, zonas sísmicas, que también tienen grandes juntas estructurales con gran necesidad de movimiento.

Las juntas CORSEM-SIS son la nueva generación de la familia de juntas de dilatación CORSEM. Este tipo de junta es la mejor alternativa para las juntas de dilatación modulares con facilidad de instalación, sustitución y de bajo mantenimiento.

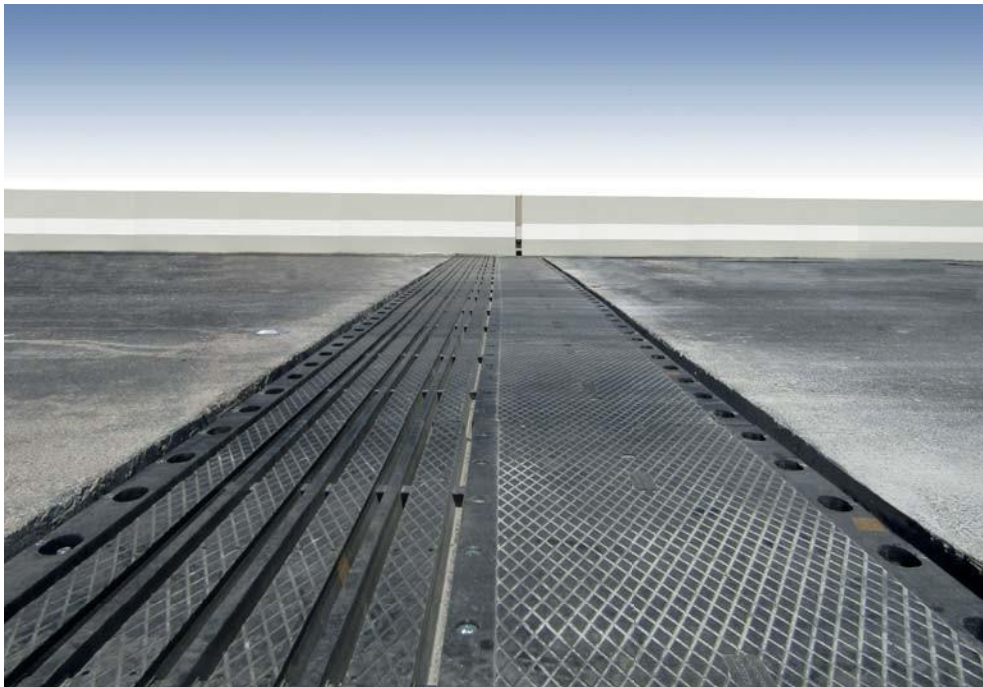
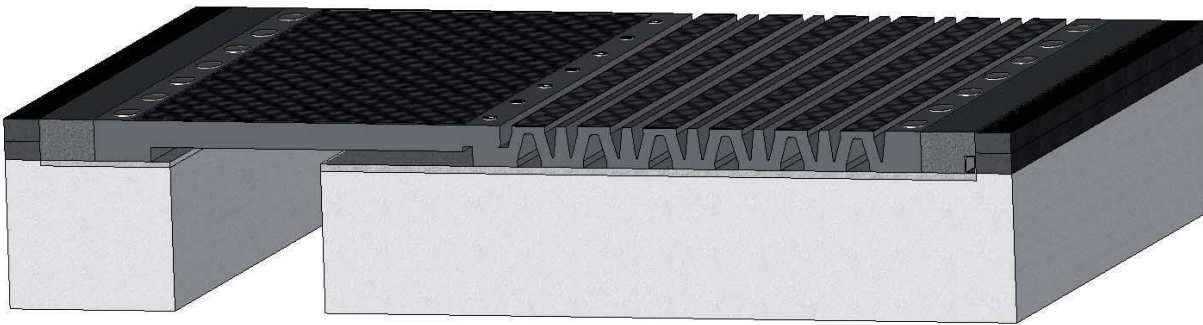

CORSEM 951 - Cubrejuntas de elastómero

Las tapas para juntas de dilatación CORSEM 951, proporcionan uso económico, cómodo y seguro en tránsito peatonal o de vehículos de baja velocidad. La tapa de juntas CORSEM 951 es adecuada para juntas de hasta 225 mm de ancho. Su especial diseño resiste a los impactos ambientales y al uso intensivo. A través de su lado fijo, el CORSEM-951 permite cualquier movimiento horizontal y vertical limitado aislando los movimientos de la estructura, incluidos los vibratorios.

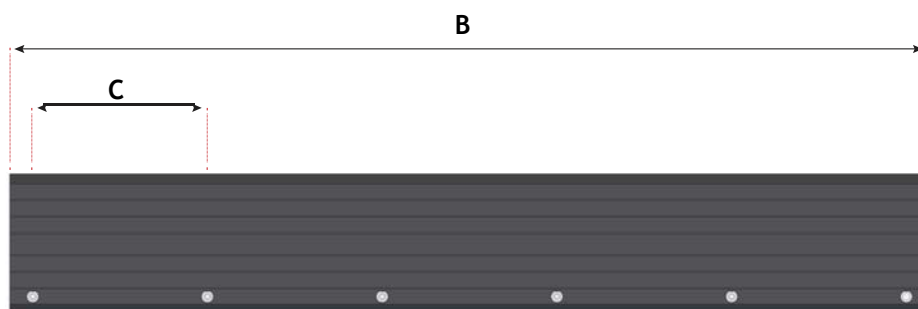
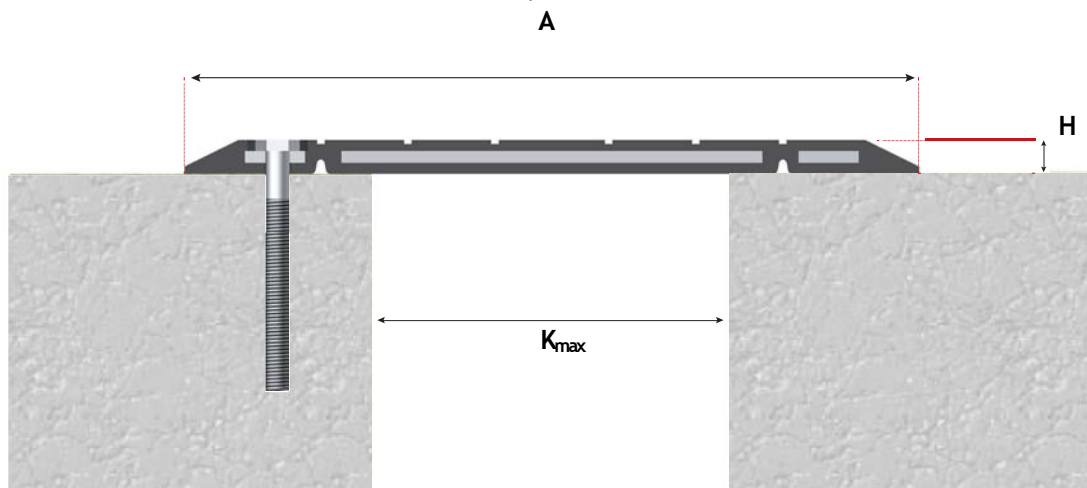

TIPO	A (mm)	B (mm)	H (mm)	C (mm)	M (mm)	K_{max} (mm)
CORSEM-95135	255	2000	14	380	M10x110	75
CORSEM-95160	305	2000	14	380	M10x110	125
CORSEM-95185	355	2000	14	380	M10x110	175
CORSEM-951110	405	2000	14	380	M10x110	225

A: Ancho, **B:** Largo, **H:** Alto, **C:** Distancia entre anclajes / Largo, **M:** Ancla, **Vxy:** Movimiento máximo, **Kmax:** Ancho máximo de unión (máximo de Vxy)



INSTRUCCIONES PARA LA INSTALACIÓN DE JUNTAS DE DILATACIÓN CORSEM

Corte demolición de pavimentos y limpieza de losas. El ancho de corte debe ser 40-100 mm más ancho que el ancho de la junta de expansión. Hay que quitar el asfalto hasta ver la losa de hormigón. “Si es necesario”, después de un acabado completo, aplicar la goma con resina epoxi.

Los niveles de la carretera terminada y la altura de las Juntas de Expansión CORSEM se deben considerar cuando se nivelan el lecho de mortero y el revestimiento de goma Perforación de orificios para fijación química e instalación de anclajes de martillo. Los orificios deben estar limpios, secos y libres de polvo. Los pernos de anclaje deben acortarse a la longitud especificada para evitar que sobresalgan de la junta de expansión CORSEM.

Antes de comenzar a perforar, se puede colocar la junta de expansión CORSEM. Esto le ayuda a ver y especificar las posiciones de los taladros Las juntas de expansión SEM se colocan en la posición propuesta para que los anclajes roscados sean accesibles en los bolsillos. Las juntas CORSEM se fijan con una arandela mas una tuerca. El par requerido se aplica con una llave dinamométrica.

El primer elemento debe instalarse en el extremo con el nivel más bajo de junta. El siguiente elemento se presiona contra el elemento fijo de la unión longitudinal machihembrada antes de ser fijado, después de un tiempo de endurecimiento de al menos 3 horas, las uniones deben ser revisadas, de ser necesario apretadas nuevamente. Posteriormente, las cavidades de los tornillos de las juntas de dilatación CORSEM se pueden limpiar y rellenar con un sellador.



www.cortartec.net

España-Madrid

Portugal - Lisboa

Argentina - B. Aires

Perú - Lima

Chile - Santiago

Venezuela – Caracas

(+34) 91 0831913

(+351) 21 9824133

(+54) 113 98 84 00 7

(+51) 1 64 19222

(+56) 225 856 932

(+58) 212 720 85 55

info@cortartec.net

geral@cortartec.net

argentina@cortartec.net

peru@cortartec.net

chile@cortartec.net

venezuela@cortartec.net